

Johdanto Internetin reititykseen

Internet architecture

IPv4, ICMP, ARP

Addressing, routing principles

(Luvut 2-3 Huiteman kirjassa)

Internet Architecture Principles End-to-end principle

- All control in end stations
 - e.g. error and flow control
- The network can not be trusted
- User must in any case check for errors
 - network control redundant
- Error checking and flow control by TCP
- No state information/connection in the network
 - packets routed independently
 - if a link fails, another route is used
- Same principle as in distributed systems

by Dave Clark

Internet Architecture Principles

IP over everything

by **Vinston Cerf**

- Alternative: Interconnection based on *translation*
 - Never perfect
- IP: Interconnection based on *overlay* over all kinds of networks
 - simple to adapt to new technologies
 - Define framing or encapsulation
 - Define address resolution: IP-address → network address
 - unique IP-address
- Translation still needed in many cases
 - E.g. signaling interworking, IPv4 to IPv6 mapping

Internet Architecture Principles

IP over everything

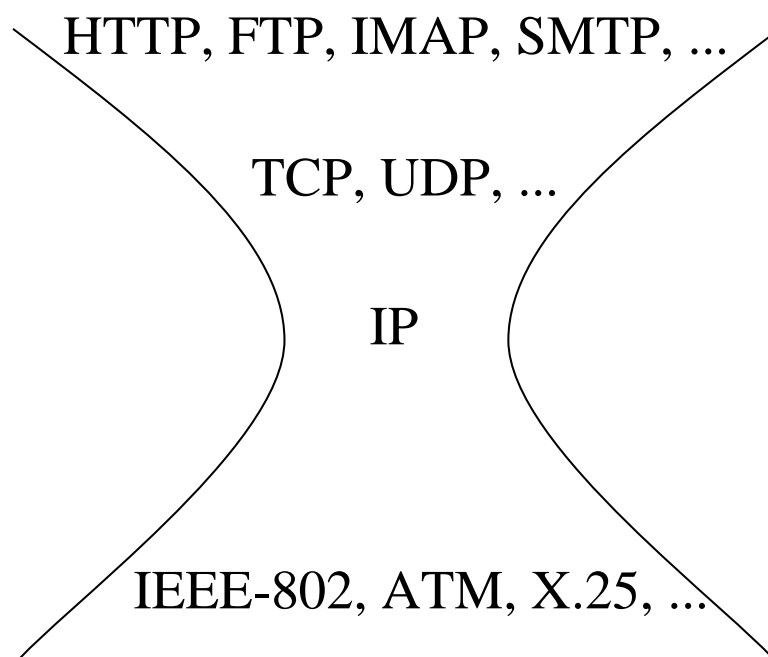

Internet Architecture Principles

Connectivity is its own reward

- The value of a network increases in proportion to the square of the number of nodes on the network (Robert Metcalf's law)
- Be liberal with what you receive, conservative with what you send
 - try to make your best to understand what you receive
 - maximum adherence to standard when sending
- Snowballing effect keeps all interested in connectivity thus keeps adhering to standards

Reititys jaetaan sisäiseen ja ulkoiseen

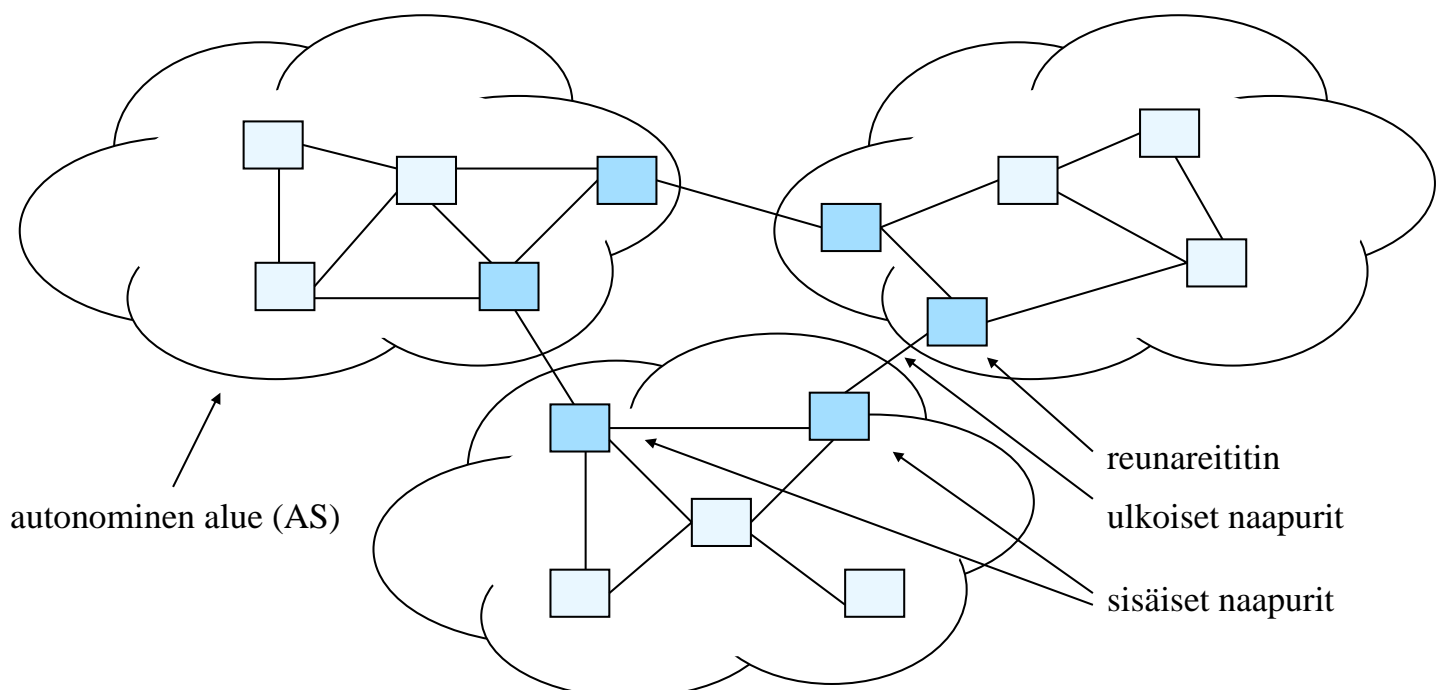

Tällä kurssilla käsitellään käytännössä vain sisäistä reititystä.

Reititys jaetaan sisäiseen ja ulkoiseen

- **Autonominen alue** (Autonomous System, AS)
 - Joukko verkkoja, joilla on yhteinen reititysstrategia, ja joita hallinnoi yksi organisaatio
- **Reunareitin** (Border router)
 - Vähintään yksi naapuri kuuluu eri autonomiseen alueeseen

Reititys jaetaan sisäiseen ja ulkoiseen

- **Sisäisiä reititysprotokollia**
 - **Routing Information Protocol (RIP), RIP-2**
 - **Open Shortest Path First (OSPF)**
 - Interior Gateway Routing Protocol (IGRP), EIGRP
 - Intermediate System-to-Intermediate System (IS-IS)
- **Ulkoisia reititysprotokollia**
 - External Gateway Protocol (EGP)
 - **Border Gateway Protocol version 4 (BGP-4)**

Two functions of a router:

1. Packet forwarding

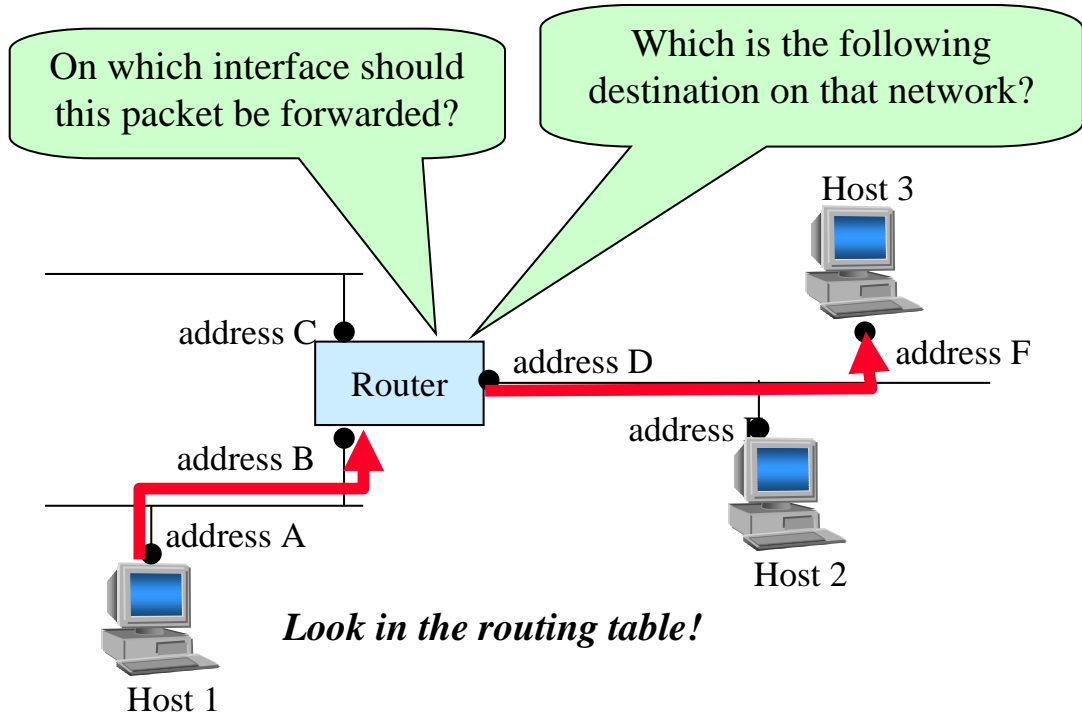

Two functions of a router:

2. Construction and maintenance of the routing table

- Routers exchange routing information with routing protocols (e.g. RIP, OSPF, BGP)

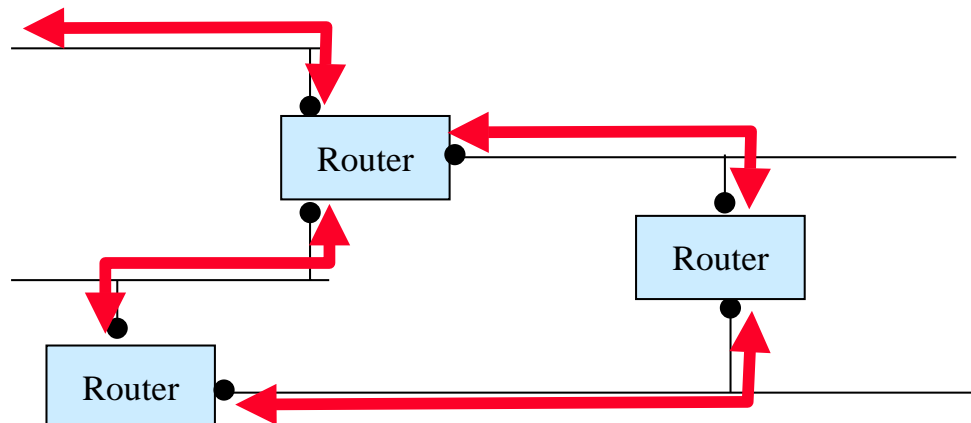

Internetin reititys perustuu reititysprotokolliin, joilla kerätään lähtötiedot

- Internetiin ei liity off-line reitityssuunnittelua
- Ainoastaan **mitoitus** tehdään off-line
- Itse reititys toimii kokonaan automaattisesti
- Reitittimet kommunikoivat keskenään **reititysprotokollan** avulla
- **Reititysalgoritmi** hakee lyhimmän (halvimman) reitin jokaiseen kohteeseen

Internetin reititys on yleensä dynaamista. Staattista reititystä käytetään tietyissä tapauksissa.

- **Dynaaminen reititys** perustuu protokolliin, jotka luovat ja ylläpitävät reititystauluja automaattisesti
 - Esimerkkiprotokollia: RIP, OSPF, BGP...
 - Esim. organisaation kytkentä Internetiin useilla linkeillä
- **Staattinen reititys** perustuu käsin määriteltyihin reititystauluihin
 - Staattista reititystä käytetään esim. kun kaksi palveluntarjoajaa eivät luota toisiinsa
 - Organisaation kytkentä palveluntarjoajan verkkoon yhdellä ainoalla linkillä
 - Staattisten reittien ylläpito vaikeaa

IP-osoite määrittelee rajapinnan (interface) (ei isäntäkonetta)

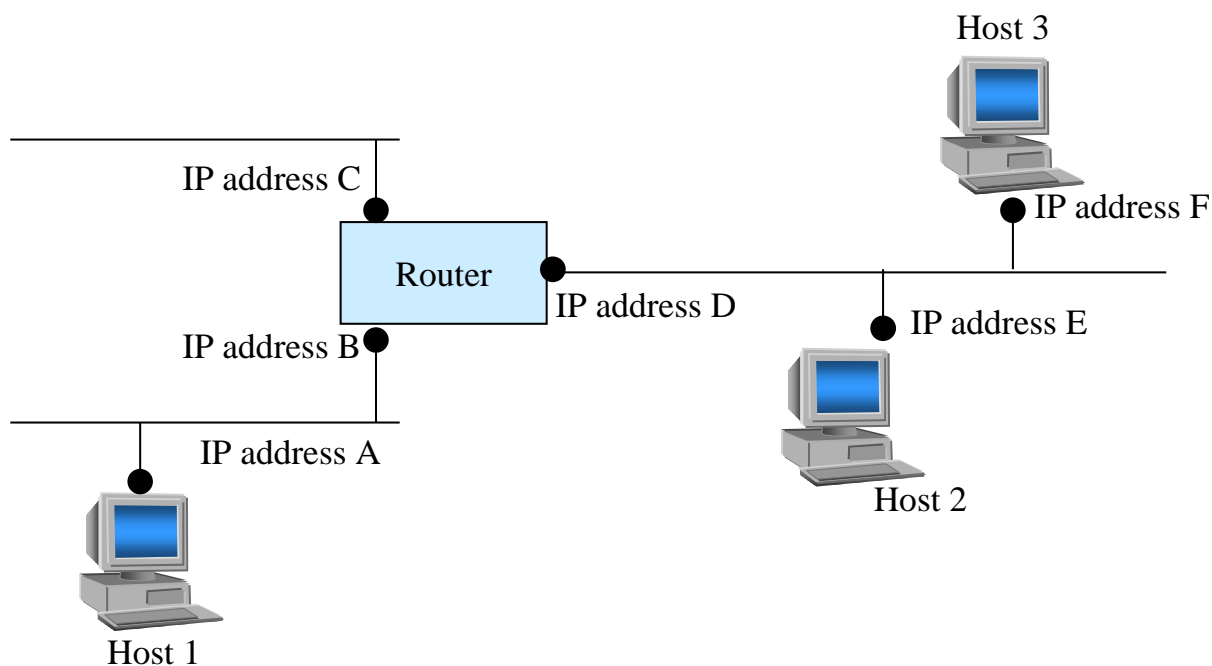

Jokaiseen rajapintaan liittyy myös MAC osoite

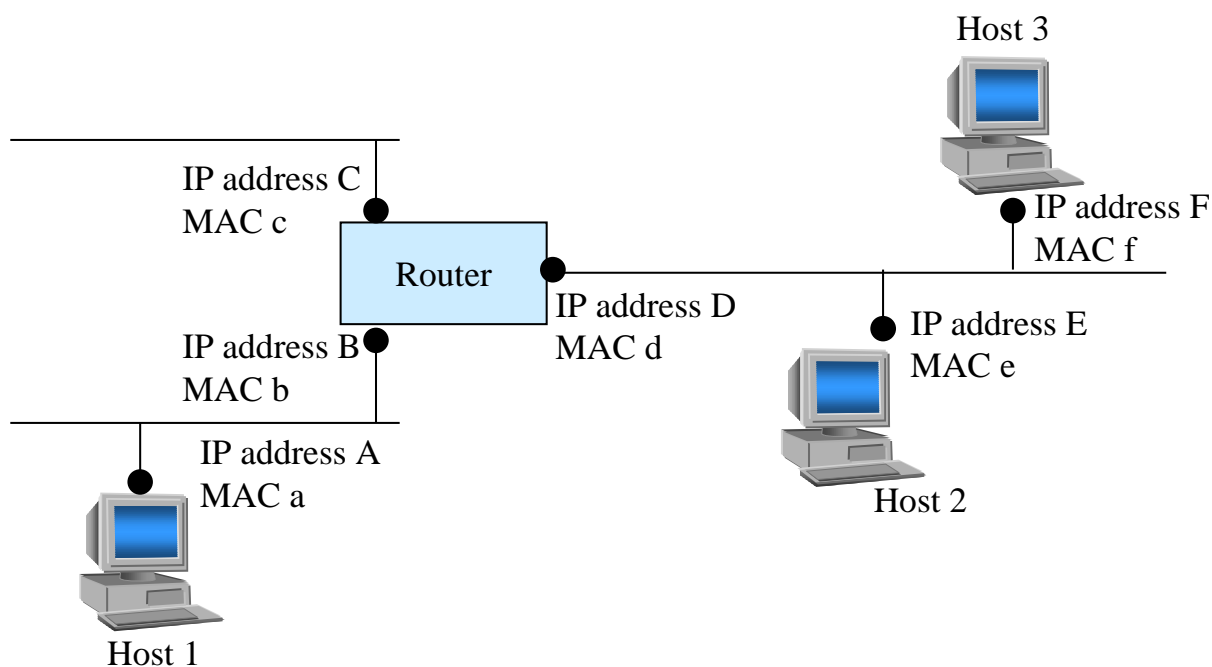

Internet kerrosmalli - isäntäkoneet ja reitittimet

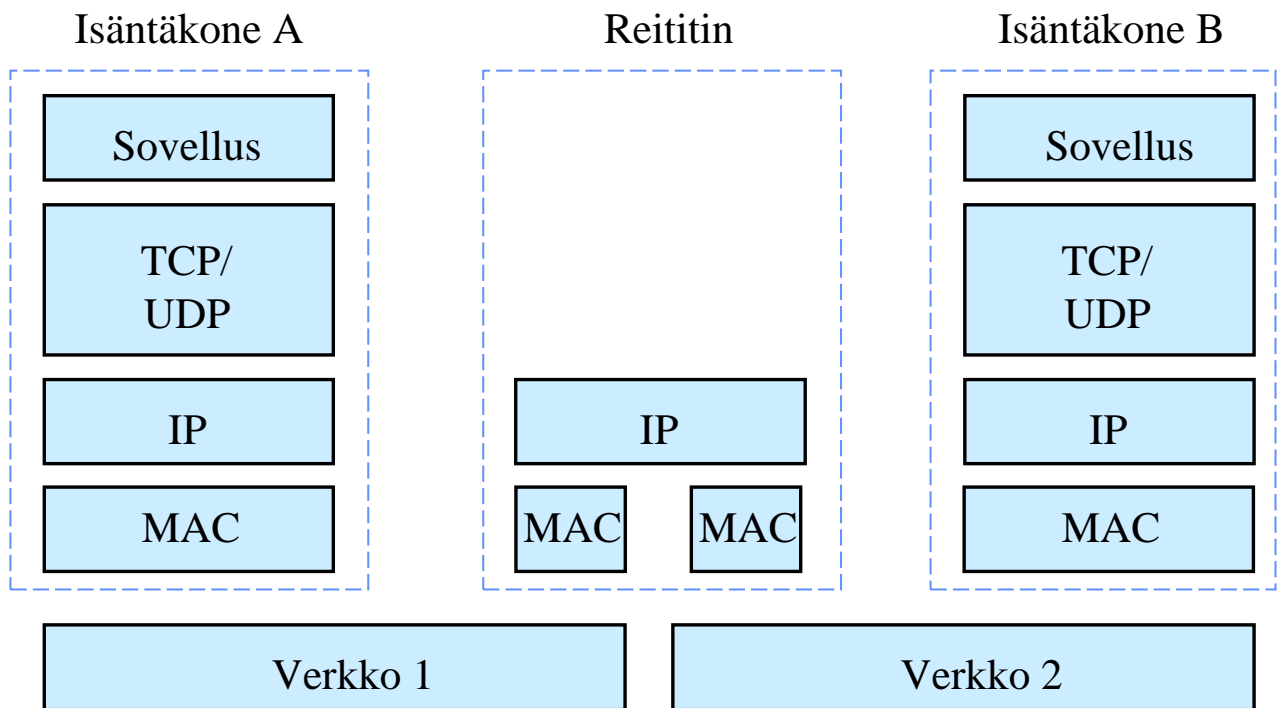

Internet kerrosmalli - sanomien välitys

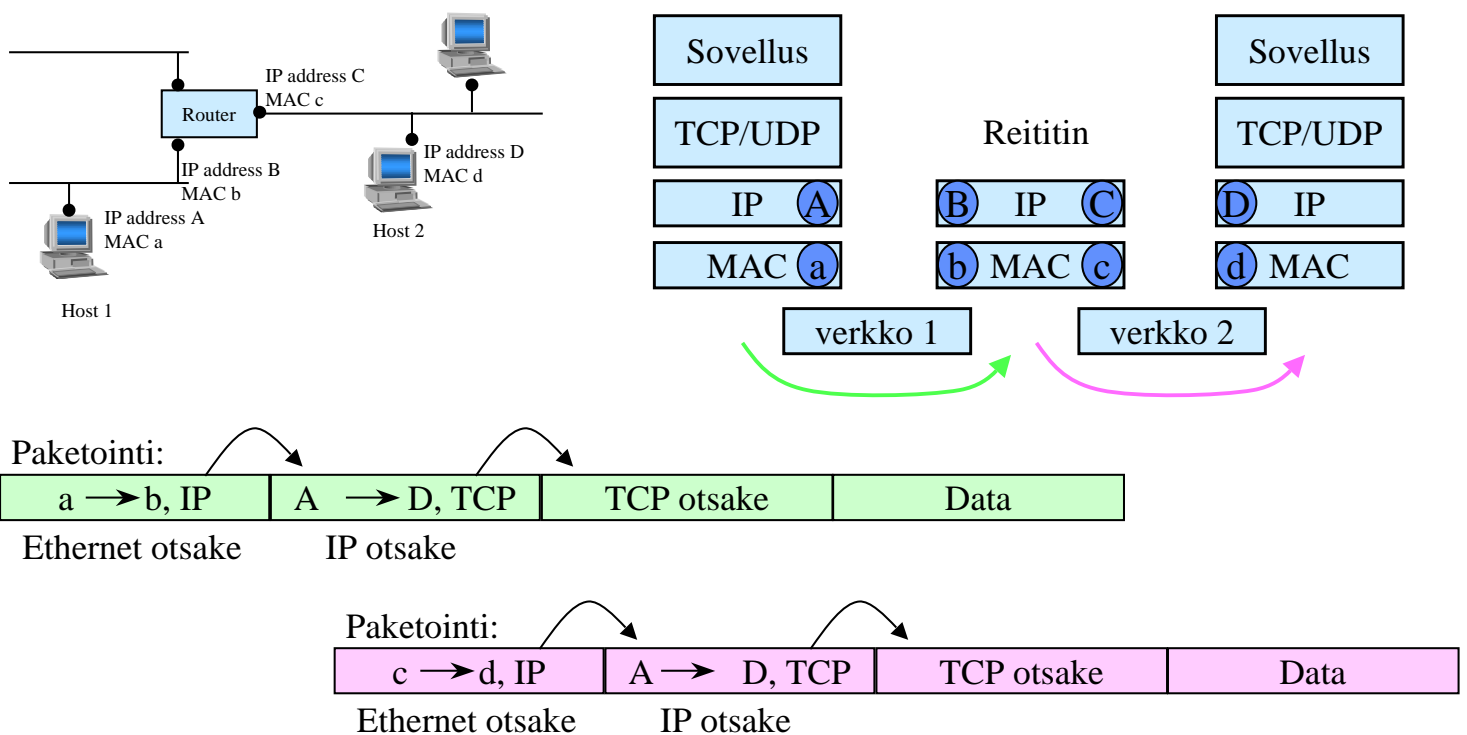

IPv4 osoiteformaatit

- Alunperin kahden tason (verkko, isäntä) hierarkia:

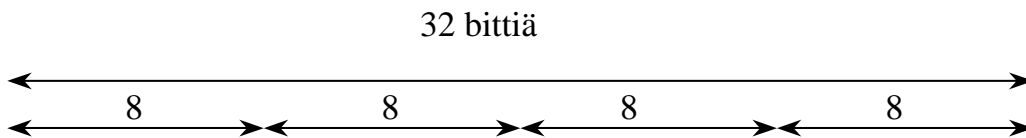

1981



Luokka

0	7 bittiä	24 bittiä	A
10	14 bittiä	16 bittiä	B
110	21 bittiä	8 bittiä	C
1110	28 bittiä - multicast osoite		D
1111	Kokeiluja ja myöhempää käyttöä varten		E

IPv4 osoiteformaatit

1984

- Uusi taso helpottaa verkon ylläpitoa

Verkko	Aliverkko	Isäntäkone
--------	-----------	------------

- Esimerkkejä:

Maski (peite)	IP osoite	Verkko	Aliverkko	Isäntäkone
0xFFFF0000	10.27.32.100	A: 10	27	32.100
0xFFFFFE00	136.27.33.100	B: 136.27	16 (32)	1.100
	136.27.34.141	136.27	17(34)	0.141
0xFFFFFC0	193.27.32.197	C: 193.27.32	3(192)	5

High order bits:

0 ... 0 – 127 --> A-class

10... 128 – 191 --> B-class

110...192 – 223 --> C-class

Without right zeroes (and with right zeroes)

Later updated by CIDR
(discussed later)

IPv4 address formats

Example:

		Network	Subnet	Host	
Address:	10.38.154.117	00001010	001001	10 10011010	01110101
Mask:	255.192.0.0	11111111	111111	00 00000000	00000000
Network:	first bit "0"	00001010			= 10
Subnet:	address* AND mask		001001		= 9 (36)
Host:	address AND NOT mask			10 10011010 01110101	= 2.154.117

address = address with network part zeroed*

Also written as 10.38.154.117/14

Erikoisosoitteet

- Tuntematon verkko korvataan 0:lla
 - Vain lähdeosoitteena
 - 0.0.0.0 = ”tämä isäntäkone tässä verkossa”
 - 0.X.Y.Z = ”isäntäkone X.Y.Z tässä verkossa”
- Yleislähetysosoite 255.255.255.255
 - Kaikki isäntäkoneet paikallisessa verkossa
- Yleislähetysosoite A.255.255.255, B.B.255.255, C.C.C.255
 - Kaikki isäntäkoneet tietyssä verkossa
- Loopback-osoite 127.X.X.X (yleensä 127.0.0.1)
 - Sisäinen lähetys yhdessä isäntäkoneessa
- Multicast-osoitteet
 - esim. 224.0.0.2 = kaikki tämän aliverkon reitittimet

IP paketin otsikko

RFC-791

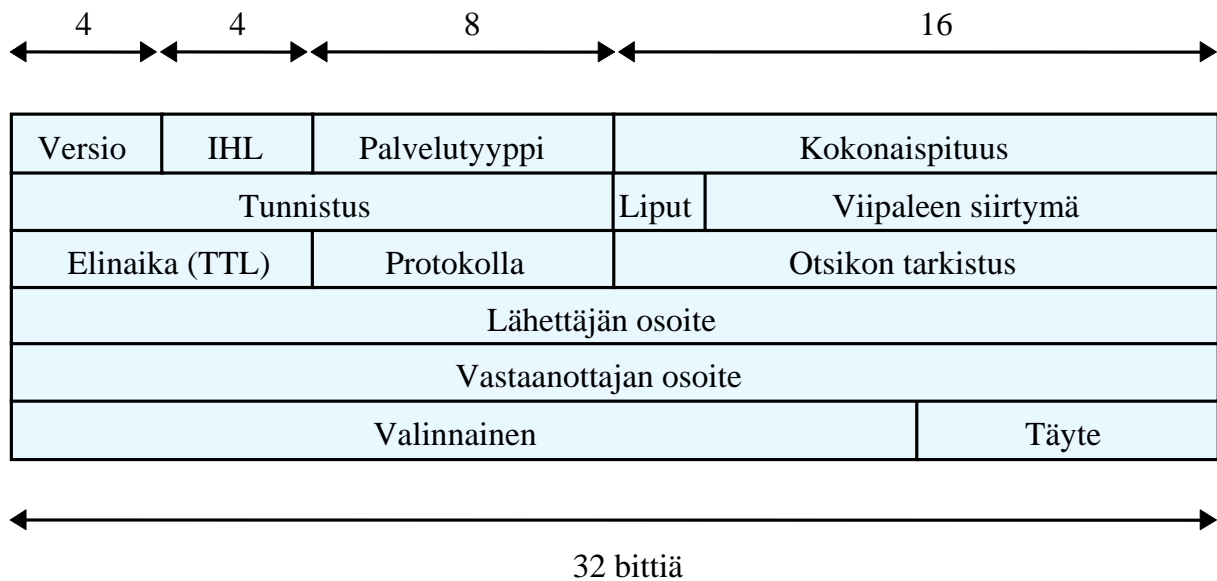

*Oletus: Lähettäjä tietää oman osoitteensa
jos ei: itsekonfigurointi (RARP, BOOTP, DHCP - dynamic host conf. protocol)*

IP paketin otsikko

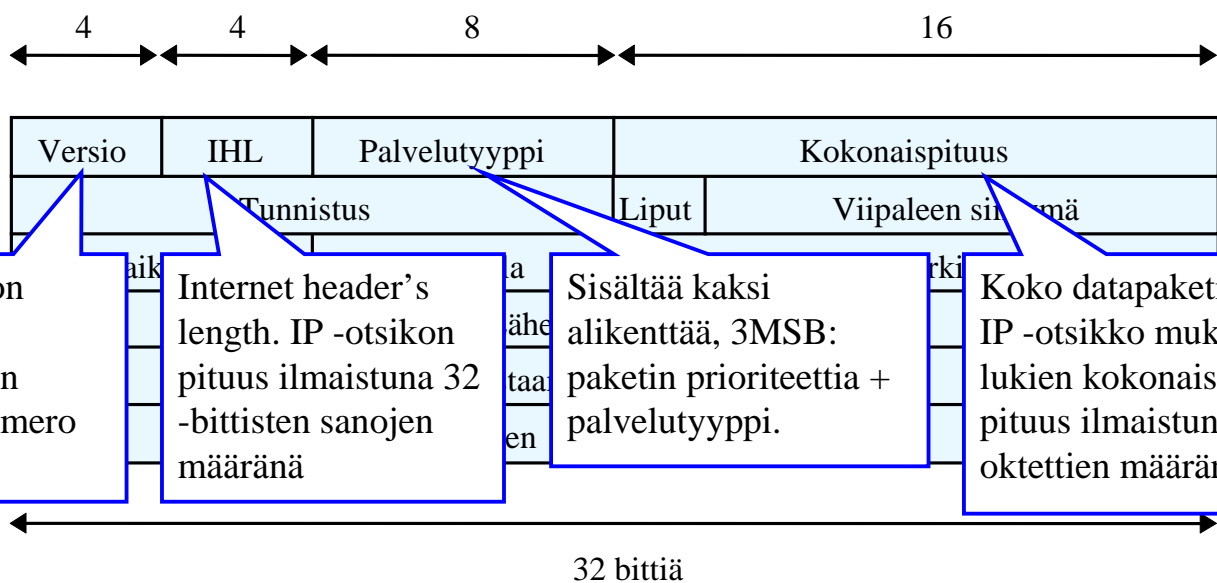

IP paketin otsikko

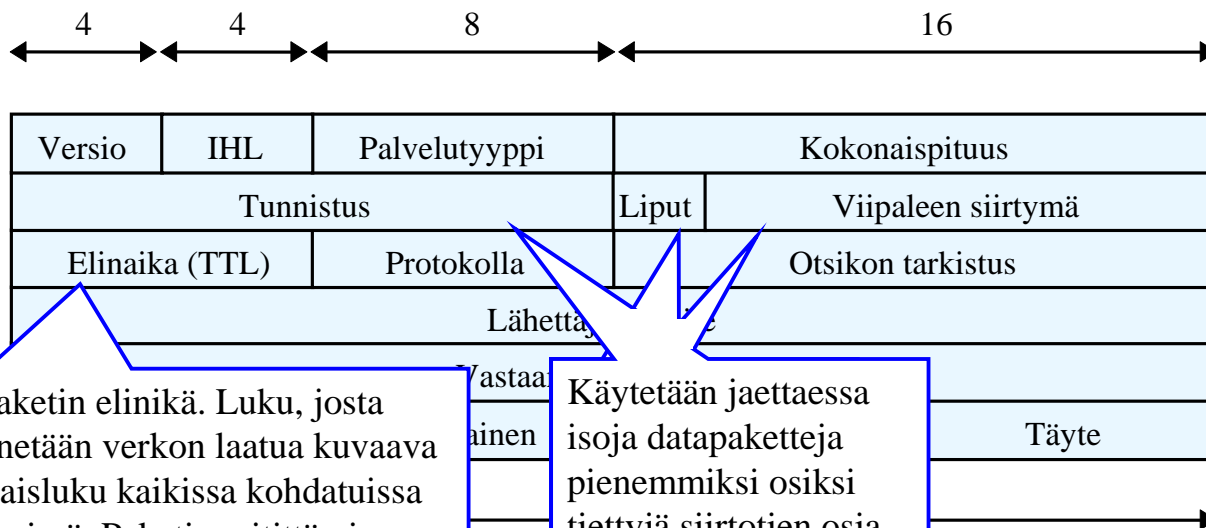

Datapaketin elinikä. Luku, josta vähennetään verkon laatua kuvaava kokonaisluku kaikissa kohdatuissa reitittimissä. Paketin reitittäminen päättyy, kun TTL saa arvon 0.

Käytetään jaettaessa isoja datapaketteja pienemmiksi osiksi tiettyjä siirtotien osia varten.

IP paketin otsikko

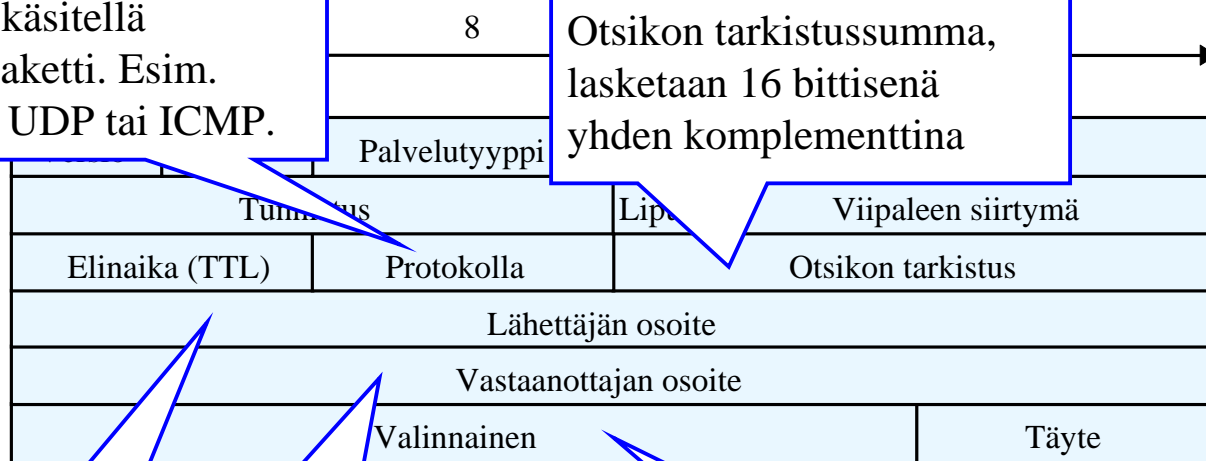

Paketin lähettäneen isäntäkoneen osoite

Sen isäntäkoneen osoite, jolle paketti on lähetetty.

Käytetään erityisinformaation lähettämiseen. Yksittäiset paketit voivat sisältää useita optiokenttiä.

IP paketin otsikon reitityksen kannalta tärkeät tiedot ovat kohdeosoite ja TTL

Versio	IHL	<i>Palvelun tyyppi</i>	Kokonaispituus	
Tunnistus			Liput	Viipaleen siirtymä
<i>TTL - elinaika</i>	Protokolla		Otsakkeen tarkistussumma	
<i>Lähdeosoite</i>				
<i>Kohdeosoite</i>				
Optiot				Täytebitit

- TTL muuttuu → uusi tarkistussumma
- Optiot (m.m. lähdereititys, aikaleima)
 - käytetään harvoin/ei koskaan.

Palvelun tyyppi

Prioriteetti	D	T	R	C	
--------------	---	---	---	---	--

- Reitin valintakriteeri
 - D - viiveen minimointi
 - T - siirtokapasiteetin maksimointi
 - R - luotettavuuden maksimointi
 - C - kustannusten minimointi
 - Vain yksi valintakriteeri kerralla sallittu
- Prioriteetti
 - Suurin arvo otetaan jonosta ensin reititettäväksi
- Käytännössä näitä ei yleensä käytetä
- DiffServ käyttää kenttää eri tavalla

Lähdereititys

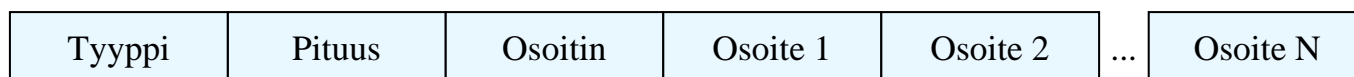

- Toteutetaan ”source routing” optiolla
 - **Loose source routing** (tyyppi 131)
 - Paketti lähetetään listan seuraavaan osoitteeseen normaalilla reitityksellä.
 - **Strict source routing** (tyyppi 137)
 - Paketti lähetetään listan seuraavaan osoitteeseen. Jos siihen ei löydy suoraa linkkiä, paketti tuhotaan.
- Hidas → Käytetään harvoin
 - Korvataan usein **paketoinnilla**:

A→C, IP-IP	A→B, TCP	TCP	Data
------------	----------	-----	------

ICMP - Internet Control Message Protocol

- ICMP antaa lähettäjälle palautetta verkon toiminnasta
- ICMP paketti lähetetään takaisinpäin, jos esim.
 - vastaanottajaa ei tavoiteta
 - reititin tuhoaa paketin
 - elinaika loppuu (TTL = 0)
- Kaikkien koneiden ja reitittimien täytyy tukea ICMP:tä
- Kuljetetaan IP paketeissa
- Jos ICMP viesti tuhotaan, ei generoida uutta ICMP-viestiä (jottei tule ”lumivyöryä“)

ICMP viestejä

Tyyppi =

- 0 - Kaikuvastaus
- 3 - *Kohde saavuttamaton*
- 4 - ~~Hiljennä tahtia~~ (poistettu)
- 5 - *Uudelleenohjaus*
- 8 - Kaiku
- 9 - *Reititin mainos*
- 10 - *Reititin mainoksen pyyntö*
- 11 - *Elin aika loppui*
- 12 - Parametrongelma
- 13 - Aikaleima
- 14 - Aikaleimavastaus
- 15 - Informaatiopyyntö
- 16 - Informaatiovastaus

(4 - Source quench poistettu suosituksista)

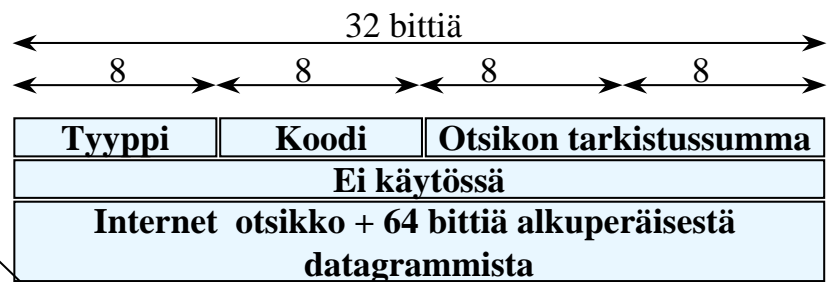

Koodi =

- 0 - verkko saavuttamaton
- 1 - isäntäkone saavuttamaton
- 2 - protokolla saavuttamaton
- 3 - portti saavuttamaton
- 4 - sanoma paloiteltava
- 5 - lähdereitti viallinen

Paketin lähetys

- Lähettäjä tutkii onko kohdeosoite omassa aliverkossa vertaamalla oman ja kohdeosoitteen maskattuja arvoja.
 - Jos sama, kohde on samassa aliverkossa.
 - Jos ei, viesti pitää lähettää reitittimelle.
- Etsitään kohteen (tai reitittimen) mediaosoite (MAC-osoite) ARP-protokollalla.

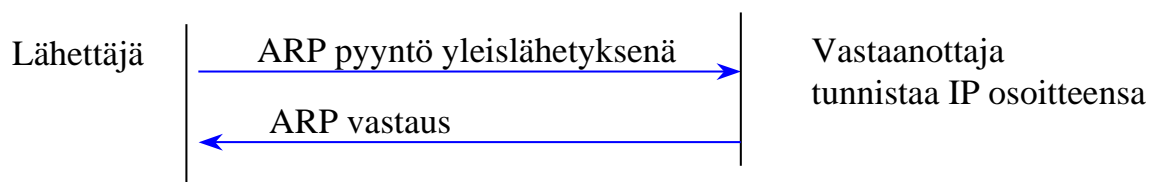

- Mediaosoite talletetaan käteismuistiin.
 - Huom: Kaikki koneet samassa aliverkossa tallettavat käteismuistiin.

ARP – Address resolution protocol

- ARP sovittaa IP:n allaolevaan verkkoon
- IP-osoite → MAC-osoite
- Joka teknologia vaatii oman ARP sovituksen
 - Helppoa, jos teknologia tukee yleis- tai monilähetystä
 - Ethernet, Token Ring, FDDI
 - ATM:ssä tarvitaan ARP-palvelin
 - Käsillä määritelty osoite
 - X.25, ISDN, Frame-Relay
- Toimii suoraan Ethernetin päällä (ei IP:n päällä)

RFC-826

Reitittimen löytäminen

- Miten saada selville reitittimen IP osoite?
 - Manuaalinen konfigurointi – ”default gateway”
 - Automaattinen konfigurointi DHCP:n avulla
 - Ylläpitäjä konfiguroi, vaatii manuaalista työtä
 - Kuuntele reititysprotokollien liikennettä
 - Tuhlaa isäntäkoneen resursseja, liikaa reititysprotokollia → ei käytetä enää
 - Automaattinen reitittimen paikantaminen ICMP:llä

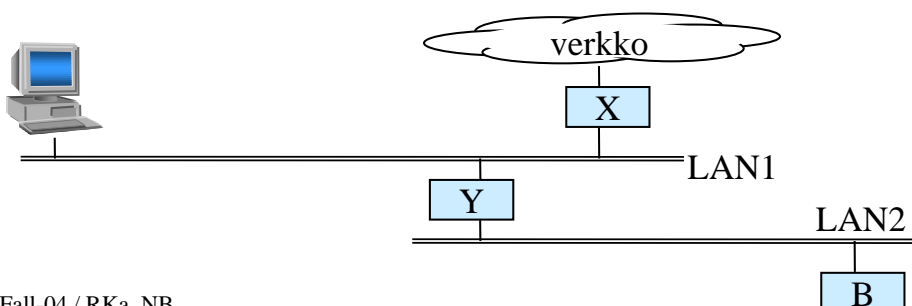

Reitittimen löytäminen

- Reitittimet lähettävät mainoksia kaikille isännille säännöllisesti (esim. 7 minuutin välein)

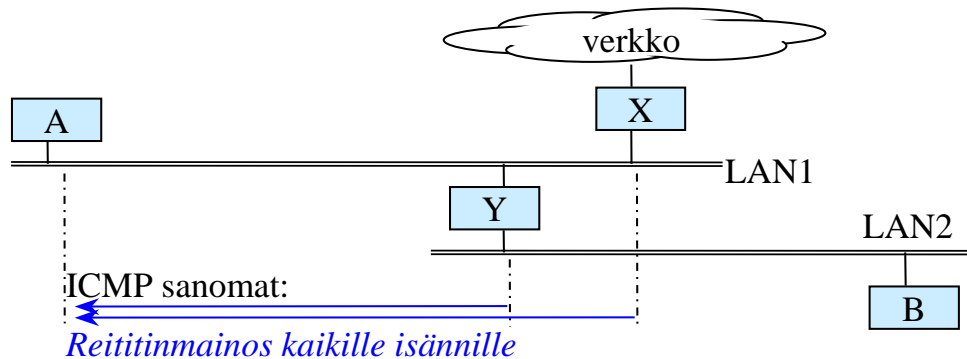

- Mainos sisältää
 - listan reitittimen osoitteista.
 - osoitteiden preferenssit, joilla merkataan normaali-, vara- jne reititin tai reititinosoite (oletusreitittimen preferenssi on korkein)
 - tiedon elinaika (esim. 30 min)

Reitittimen löytäminen

- Isäntäkone joutuisi odottamaan jopa 7 minuuttia ennen kuin se voi lähettää paketteja oman aliverkon ulkopuolelle
- Mainospyynnön avulla isäntäkone saa mainokset heti

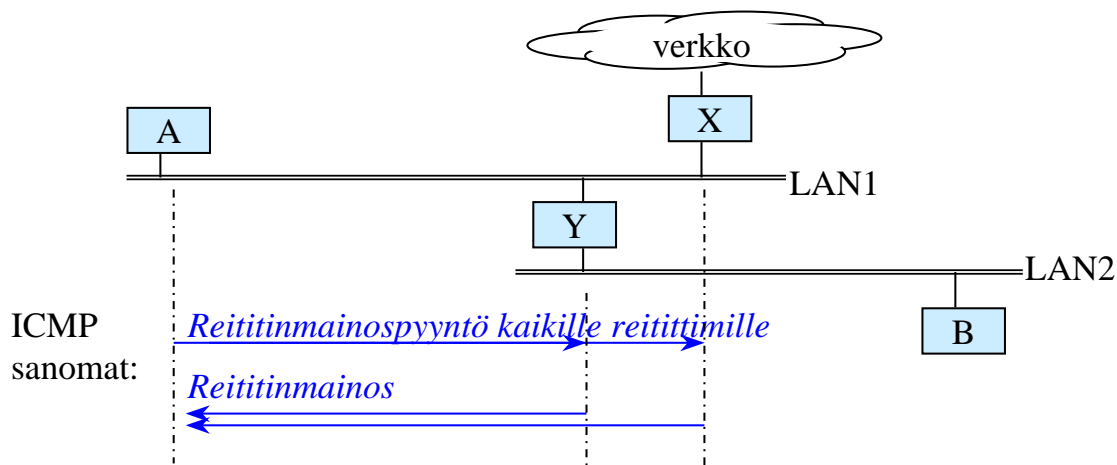

Reitittimen löytäminen

- Isäntäkone valitsee korkeimman prioriteetin samassa aliverkossa olevan reitittimen oletusreitittimeksi
- Kaikki aliverkon ulkopuolelle menevät paketit lähetetään oletusreitittimeen

Verkossa voi olla useita reitittimiä, joista pitää löytää se, joka on lähinnä kohdetta

- Oletusreitittimen kautta lähetetty paketti saapuu kohteeseen, mutta saattaa tuhjata verkon resursseja.

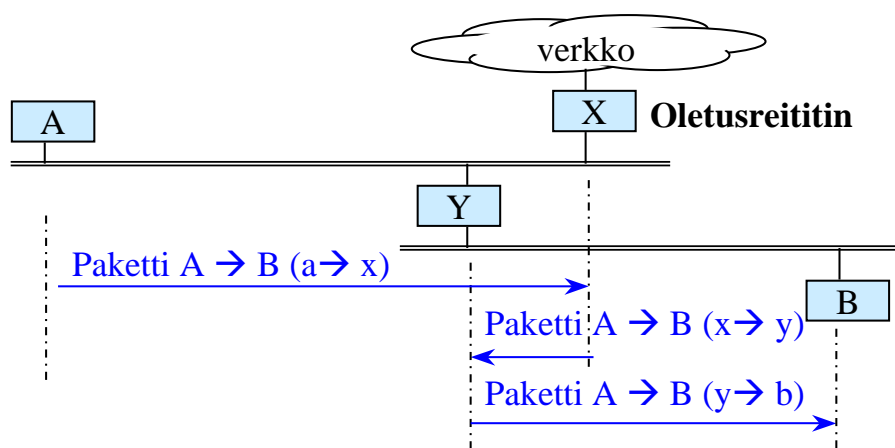

Verkossa voi olla useita reitittimiä, joista pitää löytää se, joka on lähinnä kohdetta

- Reititin voi lähettää uudelleenohjauksen osoittaakseen lyhyemmän reitin kohteeseen

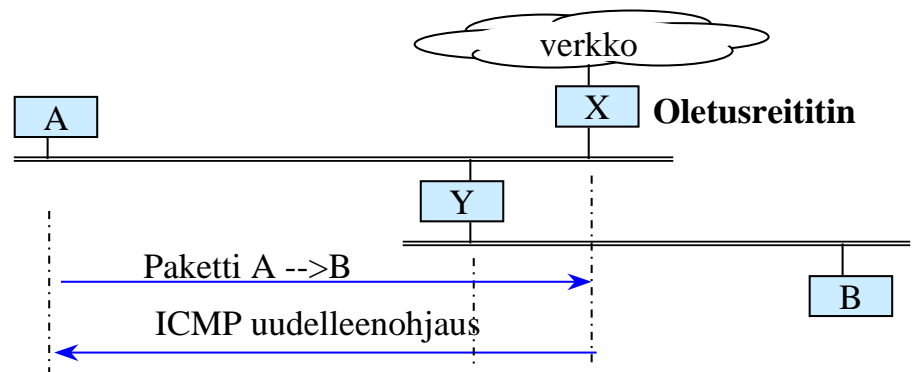

Tyyppi	Koodi	Otsikon tarkistussumma
IP osoite --> reititin=Y		
Internet otsikko + 64 bittiä alkuperäisestä datagrammista		

Tyyppi:
5 – uudelleenohjaus

Koodi:
0 – uudelleenohjaus verkolle
1 – uudelleenohjaus kohteelle
2 – uo palvelutyypille ja verkolle
4 – uo palvelutyypille ja isäntäkoneelle

Isäntäkoneen täytyy saada palautetta ensimmäiseltä reitittimeltä, jotta se ei lähettäisi “mustaan aukkoon”

Palautteeksi kelpaa

- TCP tason kuittaukset
- Reititinmainokset
- ARP-vastaukset
- ICMP kaiku vastaus (ping)

Reitittimien välillä reititysprotokollat huolehtivat viallisten reitittimien paljastamisesta

DNS - Domain Name Service

- Miksi DNS?
 - Helpompi muistaa nimiä kuin osoitteita
 - Osoite voi muuttua, nimi pysyy samana
 - Useita osoitteita / isäntäkone
 - Laajennuksia: palvelujen paikantaminen, ENUM
- Nimi → osoite
- DNS ei vaikuta reititykseen

Reititysalgoritmit

Reititysalgoritmit

- **Etäisyysvektori**
 - Etäisyysvektoreita lähetetään, kunnes verkon tila on stabiloitunut
 - Reitittimet muodostavat reitit yhteistyössä
 - Esimerkki: RIP
- **Linkkitila**
 - Topologiatietokantoja lähetetään säännöllisesti
 - Jokainen reititin muodostaa reitit itsenäisesti
 - Esimerkki: OSPF

Reititysalgoritmien ominaisuudet

Etäisyysvektori

- + Yksinkertainen ja kevyt
- Konvergoituu hitaasti
- Vain yksi reitti per kohde
- Vain yksi kustannusfunktio

Linkkitila

- Monimutkainen ja raskas
- + Konvergoituu nopeasti
- + Tukee useita reittejä per kohde
- + Tukee erilaisia kustannusfunktioita